



MORSETTO MOD

IT



Time saving
solutions

www.EASchangesystems.com

Risparmia tempo e denaro con le soluzioni di bloccaggio MOD di EAS

Risparmia tempo prezioso

Elimina la necessità di piastre posteriori standardizzate per stampi caricati verticalmente.



Riduci i costi di inventario fino al 60%



Riduci i costi di manodopera fino al 40%



Ridurre i tempi di fermo macchina fino al 15%



Riduci i costi di produzione fino al 20%



Ottimizza la sicurezza dell'operatore

Perché EAS Change Systems?

EAS offre un'ampia gamma di prodotti per il cambio Rapido degli Stampi , per applicazioni sia verticali, che orizzontali. Le nostre Soluzioni di Bloccaggio includono sistemi di Bloccaggio idraulici e magnetici. EAS offre inoltre una vasta gamma di prodotti di cambio rapido in applicazioni sia verticali che orizzontali. Le nostre soluzioni di bloccaggio comprendono sistemi di bloccaggio idraulici e magnetici. EAS offre inoltre innesti a connessione rapida per allacciamenti semplici e veloci e soluzioni di gestione come tavole di cambio stampo e carri per il cambio stampo. EAS può anche fornire attrezzature di manutenzione preventiva come unità di rotazione, separastampi . Con tutte le nostre soluzioni di cambio rapido, EAS può essere un fornitore chiavi in mano per tutte le applicazioni QMC, QDC o SMED

Soluzioni di bloccaggio MOD

I nostri cilindri idraulici sono progettati per l'utilizzo su macchine con il modello di foratura EUROMAP. Il cilindro della serie MOD presenta modelli di montaggio metrici e raccordi per olio BSP. Offriamo un cilindro simile per il mercato statunitense, il nostro WOD. Questo cilindro è progettato per l'uso su piastre standard SPI con porte SAE.

Il MOD è un cilindro idraulico a doppio effetto e autobloccante che può (opzionalmente) essere completamente integrato con i comandi della macchina per un cambio stampi efficiente e rapido. I sensori di prossimità vengono utilizzati per verificare la posizione del cilindro. La piastra posteriore della macchina deve essere standardizzata.

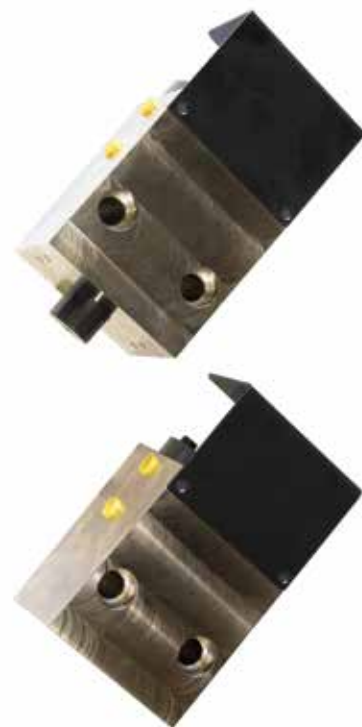

Soluzione MOD per maggiori Sicurezza e Controllo

CARATTERISTICHE DEL CILINDRO MOD

A. Bloccaggio meccanico mediante azionamento idraulico

Il cilindro di bloccaggio MOD utilizza un angolo di 5 gradi che lo rende autobloccante. Questa tecnologia consente allo stampo di rimanere bloccato, anche in caso di perdita di pressione.

B. Controllo del sensore

Il MOD è dotato di (2) sensori di prossimità. Questi sensori monitorano lo stato del cilindro (bloccato o sbloccato). Ciò consente la massima sicurezza per evitare danni a macchinari, utensili e prevenire incidenti.

C. Integrazione con controlli della pressa , possibili con sensor-box

EAS può collegare i nostri controlli di sensore direttamente alla pressa. Una sensor-box si collega ai controlli della pressa, che raccoglie lo stato del singolo sensore. Una volta che tutti i dati del sensore sono stati raccolti, la sensor-box li trasferisce come un segnale combinato ai controlli della pressa. Questo processo aiuta ad aumentare la sicurezza e a gestire i dati in modo più semplice.

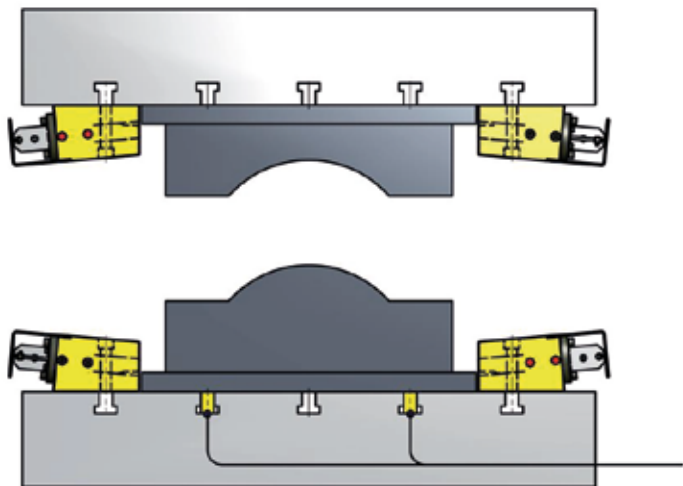

Ottieni per il tuo Sistema di bloccaggio

A. Bassa manutenzione

Un cilindro di bloccaggio MOD EAS è un cilindro a manutenzione incredibilmente bassa. Il risultato: meno tempi di fermo e manutenzione sul sistema di bloccaggio.

B. Pacchetto controlli retrofit (opzionale)

EAS ti offre la possibilità di aggiornare il la tua pressa con un pacchetto di controlli. Se necessario, EAS può fornire una pompa idraulica e controlli di funzionamento per le operazioni "stand alone".



Informazioni tecniche

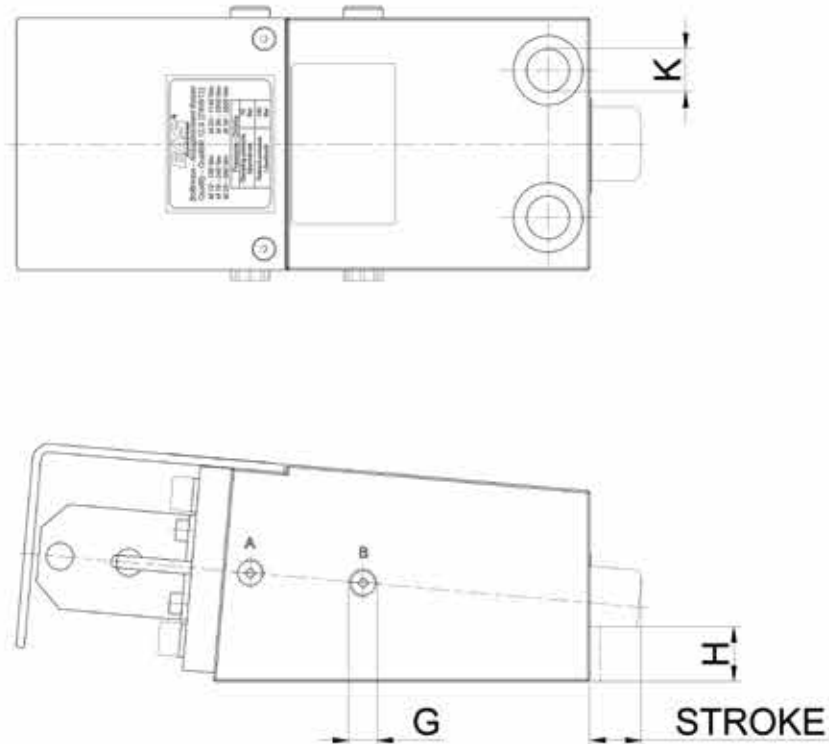

EAS Model Number	Clamping Force (kN)	Stroke (mm)	Max Flow (l/min)	Back plate height H (mm)	Oil Port	Connection thread
MOD 150	15	15	2	17-27	G1/4"	M12
MOD 250	30	30	4	17-27	G1/4"	M16
MOD 510	60	35	6	25-40	G1/4"	M20
MOD 1010	110	35	10	32-40	G3/8"	M24
MOD 2010	200	35	10	36-40	G3/8"	M24
MOD 4010	400	40	16	50-*	G3/8"	M30
MOD 12030	1200	80	34	80-*	On request	On request

Si prega di indicare l'altezza del backplate; altezze del backplate più elevate sono possibili con una piastra di riempimento supplementare.

Nota: la pressione di bloccaggio è di 70 bar indipendentemente dal modello, la pressione di rientro è legata alla pressione di bloccaggio (200 bar)

Altre soluzioni

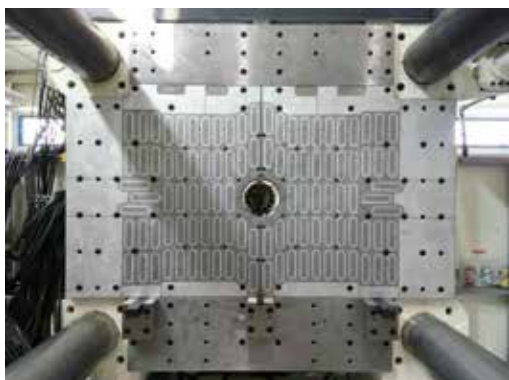

MCS

Se il bloccaggio idraulico non è un'opzione, i sistemi di bloccaggio magnetico (MCS) sono la soluzione migliore per cambi sicuri e rapidi. La standardizzazione dei piani posteriori non è richiesta, consentendo alla produzione di mescolare e abbinare stampi in diverse presse. Siate certi che il cilindro rimarrà al suo posto, grazie alla tecnologia magnetica elettropermanente e all'unità di controllo touch screen all'avanguardia. Questi sistemi contribuiscono ad aumentare la produttività e ridurre i costi, migliorando la sicurezza per il personale, nonché di stampi e attrezzature.



HECS

Questo originale sistema di bloccaggio Engel può essere applicato su qualsiasi nuova pressa ad iniezione o verticale. I cilindri HECS mantengono le piastre libere da cilindri, poiché i perni di serie EEB disponibili montati sugli stampi scompaiono nelle aperture della piastra.



ELY

Ogni macchina nella vostra fabbrica ha le sue specifiche. Se la standardizzazione dei backplates non è possibile, EAS ha sviluppato una pinza idraulica che consente di fissare all'IMM stampi di diverse dimensioni. Con uno stile di cilindro, è facile avere un passaggio agevole e rapido da uno stampo all'altro. Se si desidera un funzionamento manuale o completamente automatizzato, il cilindro a bilanciere ELY può fare questo lavoro.

Europe/The Netherlands

EAS Europe B.V.

De Hooge Hoek 19A / 3927 GG Renswoude
phone: +31 318 477 010 / The Netherlands
info@EASchangesystems.com

USA

EAS Mold & Die Change Systems, Inc.

200 Augusta Arbor Way, Suite B
Greenville, South Carolina 29605
phone: +1 864 603 3386 / United States of America
easus@EASchangesystems.com

France

EAS France S.A.R.L.

ZI Alpespace / 218 Voie Aristide Bergès
73800 Sainte Hélène du Lac
phone: +33 4 79 65 04 10 / France
easfr@EASchangesystems.com

China

苏州易爱使快速换模系统有限公司

Suzhou EAS Change Systems Co., Ltd

No.1188 Pangjin Road / Wujiang City / 215200
phone: +86-512-63093091 / PR China
sales-china@EASchangesystems.com

Italy

EAS MED S.r.L.

Via J. F. Kennedy, 19/C2 / 20871 Vimercate (MB)
phone: +39 039 608 3816, +39 039 626 0654 / Italy
easmed@EASchangesystems.com