



# MOD-KLEMME

DE



Time saving  
solutions

# Sparen Sie Zeit und Geld mit MOD-Spannlösungen von EAS

## Sparen Sie wertvolle Zeit

Vermeiden Sie die Notwendigkeit standardisierter Maschinenrückwände für vertikal beschickte Formen.



**Lagerkosten um bis zu 60 % reduzieren**



**Reduzierung der Herstellungskosten um bis zu 20 %**



**Reduzieren Sie die Arbeitskosten um bis zu 40 %**



**Optimieren Sie die Bediener-sicherheit**



**Reduzieren Sie Maschinenstillstandzeiten bis zu 15%**

## Warum EAS-Wechselsysteme?

EAS bietet eine breite Palette an hydraulischen Spannsystemen mit z. B. Selbstverriegelung und Sensorik für den vertikalen und horizontalen Werkzeugwechsel sowie magnetische Werkzeugspannsysteme. Neben Spansystemen bietet EAS auch Auswerferkupplungen, Mono- und Multikupplungen für den einfachen und schnellen Anschluss an alle Versorgungsanschlüsse, Werkzeugwechseltische und -wagen sowie Inspektionseinheiten, Werkzeugwendeeinheiten sowie Werkzeug- und Formenlagersysteme. EAS kann alle Ihre kompletten QMC-, QDC- oder SMED-Lösungen aus einer Hand liefern.

## MOD-Spannelemente

Die hydraulisch betätigten MOD Spannelemente sind für den Einsatz auf Spritzgießmaschinen mit dem EUROMAP-Bohrbild konzipiert. Die Spanner der MOD-Serie verfügen über metrische Befestigungsmuster und BSP-Ölanschlüsse. Für den US-Markt bieten wir das an US Standards angepasste WOD Spannelement an. Dieses Spannelement ist für den Einsatz auf SPI-Standardplatten mit SAE-Anschlüssen konzipiert.

Das MOD ist ein doppeltwirkendes, selbsthemmende Hydraulik Spannelement, das (optional) vollständig in die Maschinensteuerung integriert werden kann, um einen effizienten und schnellen Werkzeugwechsel zu ermöglichen. Näherungsschalter werden zur Überprüfung der Spannerposition verwendet. Die Werkzeuggrundplatte muss standardisiert sein.



# MOD- Die Spannlösung für maximale **Sicherheit und Kontrolle**

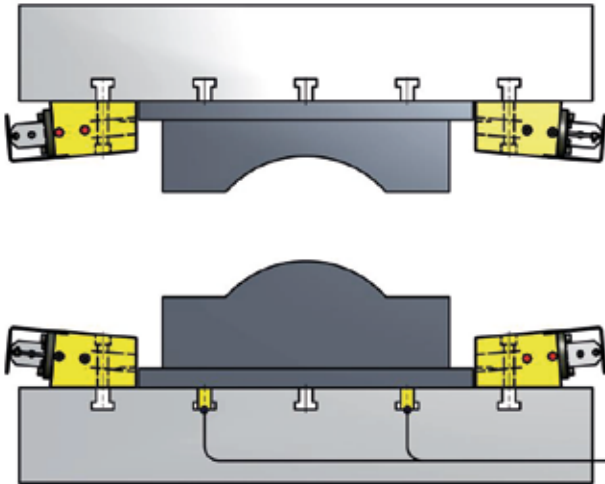

## Merkmale MOD Spannelement

### A. Mechanische Verriegelung

Das MOD-Spannelement verfügt über einen 5°-Winkel, wodurch der Spannbolzen selbsthemmend auf der Werkzeuggrundplatte fixiert ist. Diese Technologie ermöglicht es, dass das Werkzeug auch bei Druckabfall gespannt bleibt.

### B. Sensorgesteuert

Der MOD ist mit (2) Näherungssensoren ausgestattet. Diese Sensoren überwachen den gespannten und ungespannten Zustand des MOD. Dies ermöglicht maximale Sicherheit, um Schäden an Maschinen und Werkzeugen zu vermeiden und Unfälle zu verhindern.

### C. Integration mit IMM-Steuerungen mit Sensorboxen möglich

EAS kann unsere Sensorsteuerungen direkt mit dem IMM verbinden. Eine Sensorbox wird an die IMM-Steuerung angeschlossen, die den Status der einzelnen Sensoren sammelt. Sobald alle Sensordaten gesammelt wurden, überträgt die Sensorbox diese als kombiniertes Signal an die IMM-Steuerung. Dieser Prozess erhöht die Sicherheit und vereinfacht die Datenverwaltung.

# Erhalten Sie **personalisierte Dienstleistungen** für Ihre Klemmen

## A. Geringer Wartungsaufwand

Ein EAS MOD-Spannzylinder ist ein unglaublich robustes, sicheres und wartungsarmes Spannelement. Das Ergebnis ist eine sehr geringere Ausfallzeit und minimaler Wartungsaufwand für das Spannsystem.

## B. Nachrüstbares Steuerungspaket (Option)

EAS bietet Ihnen die Möglichkeit, Ihre IMM mit einem Steuerungspaket nachzurüsten. Bei Bedarf kann EAS ein Hydraulikpumpenaggregat und Bedienelemente für den "Stand-Alone"-Betrieb liefern. Dies beinhaltet eine einfache Schnittstelle zum IMM.



# Technische Daten

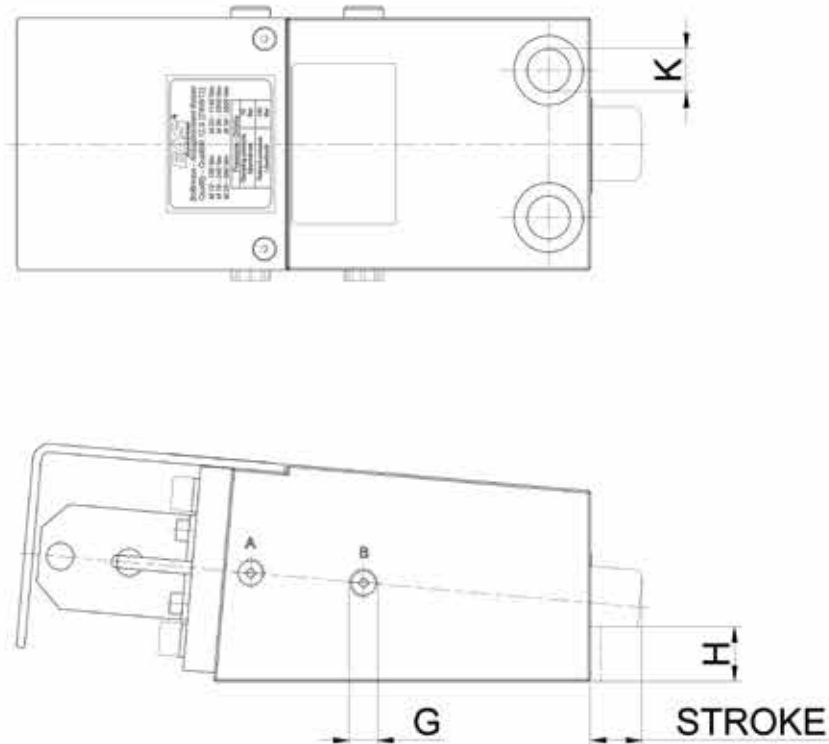

EAS Modell	Spannkraft (kN)	Spannhub (mm)	Max Öl (l/min)	Grundplattenstärke H (mm)	Oil Port	Verbindungs-gewinde
<b>MOD 150</b>	15	15	2	17-27	G1/4"	M12
<b>MOD 250</b>	30	30	4	17-27	G1/4"	M16
<b>MOD 510</b>	60	35	6	25-40	G1/4"	M20
<b>MOD 1010</b>	110	35	10	32-40	G3/8"	M24
<b>MOD 2010</b>	200	35	10	36-40	G3/8"	M24
<b>MOD 4010</b>	400	40	16	50-*	G3/8"	M30
<b>MOD 12030</b>	1200	80	34	80-*	On request	On request

\* Bitte geben Sie die Stärke der Werkzeuggrundplatte an; höhere Grundplattenstärken sind mit einer zusätzlichen Füllplatte möglich.

Hinweis: Der Spanndruck beträgt unabhängig vom Modell 70 bar, der Rückzugsdruck ist auf den Spanndruck bezogen (200 bar)

# Andere Spannlösungen

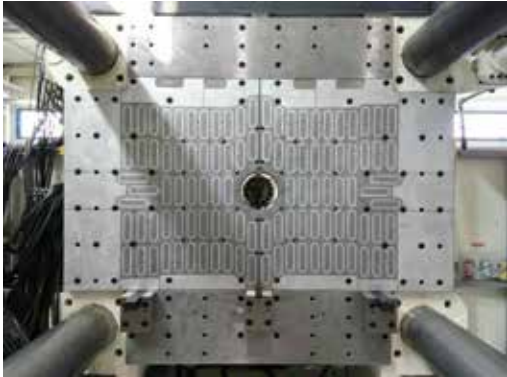

## Pressmag Magnetspannsysteme

Wenn Hydraulik nicht in Frage kommt, sind Magnetspannsysteme (MCS) eine Alternative für sichere und schnelle Umrüstungen. Eine Standardisierung der Grundplatten ist nicht erforderlich, so dass die Produktion Formen in verschiedenen Pressen mischen und anpassen kann. Dank der elektropermanenten Magnettechnologie und der hochmodernen Touchscreen-Steuerung können Sie sich darauf verlassen, dass das Werkzeug unter allen Umständen sicher gespannt ist. Diese Systeme tragen dazu bei, die Produktivität zu steigern und die Kosten zu senken, während sie gleichzeitig die Sicherheit des Personals, der Formen und der Ausrüstung erhöhen.



## HECS

Dieses Original-Spannsystem von Engel kann auf jeder neuen Spritzgießmaschine oder Vertikalpresse eingesetzt werden. HECS - Plattenintegrierte Spannsysteme halten die Aufspannplatte frei von Aufbauten, da die standardmäßig verfügbaren EEB-Bolzen, die an den Werkzeugen angebracht sind, in Öffnungen in der Aufspannplatte verschwinden.



## ELY

Jede Maschine in Ihrer Fabrik hat ihre eigene Spezifikationen. Und vielleicht hat jedes Werkzeug eine andere Grundplatte. Natürlich ist Standardisierung das Mittel der Wahl. EAS hat ein Spannelement entwickelt welches sowohl für Situationen geeignet ist in denen Standards nicht möglich sind, oder nicht umgesetzt werden können als auch für Übergangssituationen und einen vollständig standardisierten Betrieb. Mit einem ELY Kippspannelement ist es einfach einen sehr reibungslosen und schnellen Wechsel von einem Werkzeug zum nächsten zu vollziehen. Egal, ob Sie einen manuellen oder vollautomatischen Betrieb wünschen, das ELY-Kippspannelement erfüllt diese Aufgabe.

**Europe/The Netherlands**

**EAS Europe B.V.**

De Hooge Hoek 19A / 3927 GG Renswoude  
phone: +31 318 477 010 / The Netherlands  
info@EASchangesystems.com

**USA**

**EAS Mold & Die Change Systems, Inc.**

200 Augusta Arbor Way, Suite B  
Greenville, South Carolina 29605  
phone: +1 864 603 3386 / United States of America  
easus@EASchangesystems.com

**France**

**EAS France S.A.R.L.**

ZI Alpespace / 218 Voie Aristide Bergès  
73800 Sainte Hélène du Lac  
phone: +33 4 79 65 04 10 / France  
easfr@EASchangesystems.com

**China**

**苏州易爱使快速换模系统有限公司**

**Suzhou EAS Change Systems Co., Ltd**

No.1188 Pangjin Road / Wujiang City / 215200  
phone: +86-512-63093091 / PR China  
sales-china@EASchangesystems.com

**Italy**

**EAS MED S.r.L.**

Via J. F. Kennedy, 19/C2 / 20871 Vimercate (MB)  
phone: +39 039 608 3816, +39 039 626 0654 / Italy  
easmed@EASchangesystems.com